

Série 342 Linha Modulair

FILTROS/REGULADORES MODULAIR 105, 107, 112 e 160 G 1/8" a G 1 1/2"

Preparação de Ar

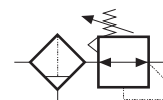

ESPECIFICAÇÕES:

FLUIDO

: Ar comprimido ou gás neutro

LINHA
CONEXÕES
MÁX. PRESSÃO INTERNA (bar) a 23°C
a 50°C

FAIXA DE AJUSTE (bar)

HYSTERESE (bar)
TEMPERATURA (°C)
MÁX. VAZÃO (Qv a 6.3 bar)
REGULADOR

MODULAIR			
105	107	112	160
G1/8 - G1/4	G1/8 - G1/4	G1/4...G1/2	G3/4 - G1½
12	16	16	16
10	10	10	12
0,5 - 8	0,5 - 10	0,5 - 10	0,5 - 12
Veja tabela			
0,6	0,3	0,2	0,4
0°C a +50°C			
Veja tabela e gráficos			
Alívio automático			



ESPECIFICAÇÕES E CONSTRUÇÕES:

- Linha MODULAIR 105
Filtragem: 25µm
Dreno manual
- Linha MODULAIR 107 e 112
Filtragem: 25µm ou 5µm (10 e 50µm consulte-nos)
Dreno semi-automático (pressão de operação: 1.2 a 10/16 bar) ou automático (pressão de operação: 2 a 10 bar máx.) ou manual
Diafragma de regulagem moldado (baixíssima histerese)
- Linha MODULAIR 160
Filtragem: 30µm ou 5µm
Dreno semi-automático ou automático (manual, consulte-nos)
Regulador tipo Diafragma

INSTALAÇÃO:

O conjunto de preparação de ar deve ser instalado com os copos na vertical.
Fluxo de ar indicado por setas.

MANUTENÇÃO:

O conjunto de preparação de ar deve ser instalado com os copos na vertical
Fluxo de ar indicado por setas

Usar solução alcalina (misturada com água) não usar solvente para limpar o copo de policarbonato

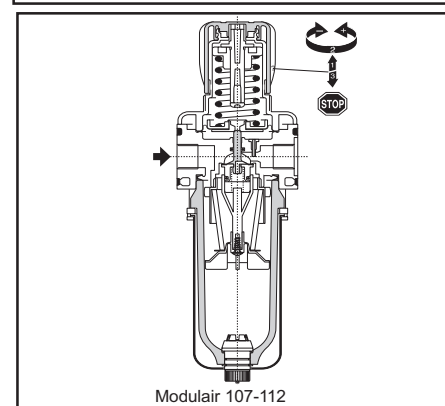

Modulair 107-112

EQUIPAMENTO:

Conexão	Linha MODULAIR	Capacidade (cl)	Filtragem (µm)	Faixa de Ajuste (bar)	Vazão máxima (a 6.3 bar / ΔP de 1 bar)		CÓDIGO				
					l/min (ANR)	dm ³ /s (ANR)	FILTRO/REGULADOR				
							Manômetro dia.	Dreno semi-automático (1)		Dreno automático	
								COM Manômetro de 0-12 bar (2)	SEM Manômetro	COM Manômetro de 0-12 bar (2)	SEM Manômetro
Filtragem 25µm - Ajuste de 0.5 - 10/12 bar - Copo de policarbonato com proteção (3)											
G1/8"	105	28	25	0,5-8	550	9	40	342 25 203	342 25 201	-	-
G1/4"	105	28	25	0,5-8	650	11	40	342 25 204	342 25 202	-	-
G1/8"	107	50	25	0,5-10	700	1,7	40	342 04 049	342 04 045	-	-
G1/4"	107	50	25	0,5-10	1300	22	40	342 04 050	342 04 046	-	-
G1/4"	112	114	25	0,5-10	1800	30	50	342 03 086	342 03 080	342 03 135	342 03 129
G3/8"	112	114	25	0,5-10	3000	50	50	342 03 087	342 03 081	342 03 136	342 03 130
G1/2"	112	114	25	0,5-10	3000	50	50	342 03 088	342 03 082	342 03 137	342 03 131
G3/4"	160	520	30	0,5-12	11000	184	50	342 07 093	342 07 089	342 07 109	342 07 105
G1"	160	520	30	0,5-12	15700	263	50	342 07 094	342 07 090	342 07 110	342 07 106
G1 1/4"	160	520	30	0,5-12	15700	263	50	342 07 095	342 07 091	342 07 111	342 07 107
G1 1/2"	160	520	30	0,5-12	15700	263	50	342 07 096	342 07 092	342 07 112	342 07 108
Filtragem 5µm - Ajuste de 0.5 - 10/12 bar - Copo de policarbonato com proteção											
G1/8"	107	50	5	0,5-10	600	10	40	342 04 055	342 04 051	-	-
G1/4"	107	50	5	0,5-10	1100	18	40	342 04 056	342 04 052	-	-
G1/4"	112	114	5	0,5-10	1500	25	50	342 03 098	342 03 092	342 03 147	342 03 141
G3/8"	112	114	5	0,5-10	2500	42	50	342 03 099	342 03 093	342 03 148	342 03 142
G1/2"	112	114	5	0,5-10	2500	42	50	342 03 100	342 03 094	342 03 149	342 03 143
G3/4"	160	520	5	0,5-12	9300	155	50	342 07 117	342 07 113	342 07 133	342 07 129
G1"	160	520	5	0,5-12	13300	222	50	342 07 118	342 07 114	342 07 134	342 07 130
Filtragem 25µm - Ajuste de 0.5 - 8/10 bar - Copo de policarbonato sem proteção											
G1/8"	105	28	25	0,5-8	550	9	40	342 25 123	342 25 121	-	-
G1/4"	105	28	25	0,5-8	650	11	40	342 25 124	342 25 122	-	-
G1/8"	107	50	25	0,5-10	700	11,7	40	342 04 073	342 04 069	-	-
G1/4"	107	50	25	0,5-10	1300	22	40	342 04 074	342 04 070	-	-
G1/4"	112	114	25	0,5-10	1800	30	50	342 03 372	342 03 340	342 03 378	342 03 375
G3/8"	112	114	25	0,5-10	3000	50	50	342 03 373	342 03 341	342 03 379	342 03 376
G1/2"	112	114	25	0,5-10	3000	50	50	342 03 374	342 03 342	342 03 380	342 03 377

(1) Dreno manual na linha Modulair 105

(2) Manômetro de 0-16 bar na linha Modulair 160

(3) Faixa de Ajuste 0.2 - 3 bar, consulte-nos

ACESSÓRIOS E OPÇÕES: Veja próximas páginas

: Produto padrão com estoque constante

Série 342 - Linha MODULAIR 105 à 160

ACESSÓRIOS:

DESCRIÇÃO	CÓDIGOS			
	Modulair 105	Modulair 107	Modulair 112	Modulair 160
Kit de Montagem	-	343 04 001	343 03 001	343 07 005
Anel de Fixação	343 00 011	343 00 011	343 00 004	-
Cantoneira de topo	343 00 016	343 00 016	343 00 017	-
Cantoneiras laterais	343 25 005	343 04 003	343 03 003	343 07 017
Manômetro de 40mm dia (0-10 bar)	343 00 014	-	-	-
Manômetro de 40mm dia (0-12 bar)	-	343 00 041	-	-
Manômetro de 50mm dia (0-12 bar)	-	-	343 00 062	-
Manômetro de 50mm dia (0-16 bar)	-	-	-	342 00 997
Módulo By-pass	Veja acessórios			

(1) Anel de fixação fornecido na linha Modulair 105

OPÇÕES:

PARA FILTRO/REGULADOR

- Copo de metal montado com dreno manual, semi-automático e automático (Linha Modulair 112)
- Copo de poliamida com protetor, para ambientes agressivos (Linhas Modulair 107 e 112, consulte-nos para a linha Modulair 160)
- Dreno manual (linha Modulair 107, 112 e 160)
- Filtragem:
 - 10µm: código **662 555** (linha Modulair 107) - código **662 535** (linha Modulair 112)
 - 50µm: código **662 556** (linha Modulair 107) - código **662 536** (linha Modulair 112)
- Trava de segurança para regulador, com chave, fornecida montada, código **662 561** para linha Modulair 107, **662 554** para linha Modulair 112 e **662 553** para linha Modulair 160
- Trava de segurança (A) fornecida separadamente, código 343 03 050 (linha Modulair 107, 112 e 160)
- Faixa de ajuste: 0,2 a 3 bar, para linha Modulair 107 e 112 (utilizar manômetro 40/50mm dia., 0-4 bar)
0,5 a 12 bar, para linha Modulair 107 e 112 (utilizar manômetro 50mm dia., 0-16 bar)

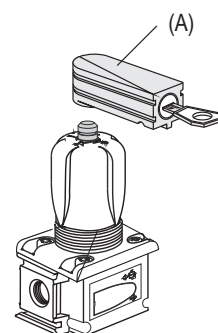

GRÁFICOS DE VAZÃO

MODULAIR 105

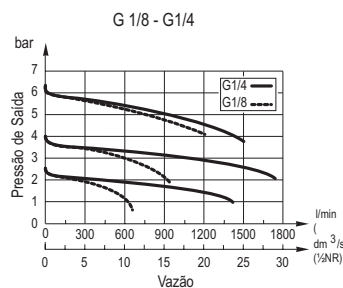

MODULAIR 107

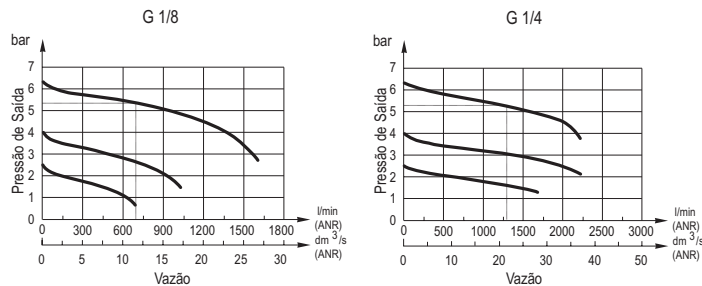

MODULAIR 112

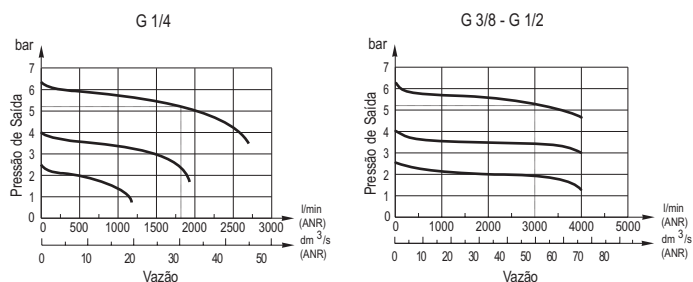

MODULAIR 160

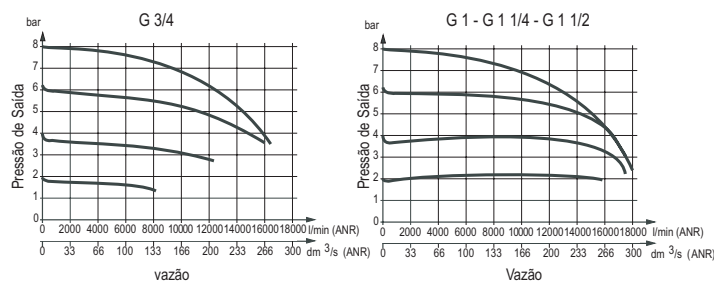

DIMENSÕES E PESOS

MODULAIR 107 e 112

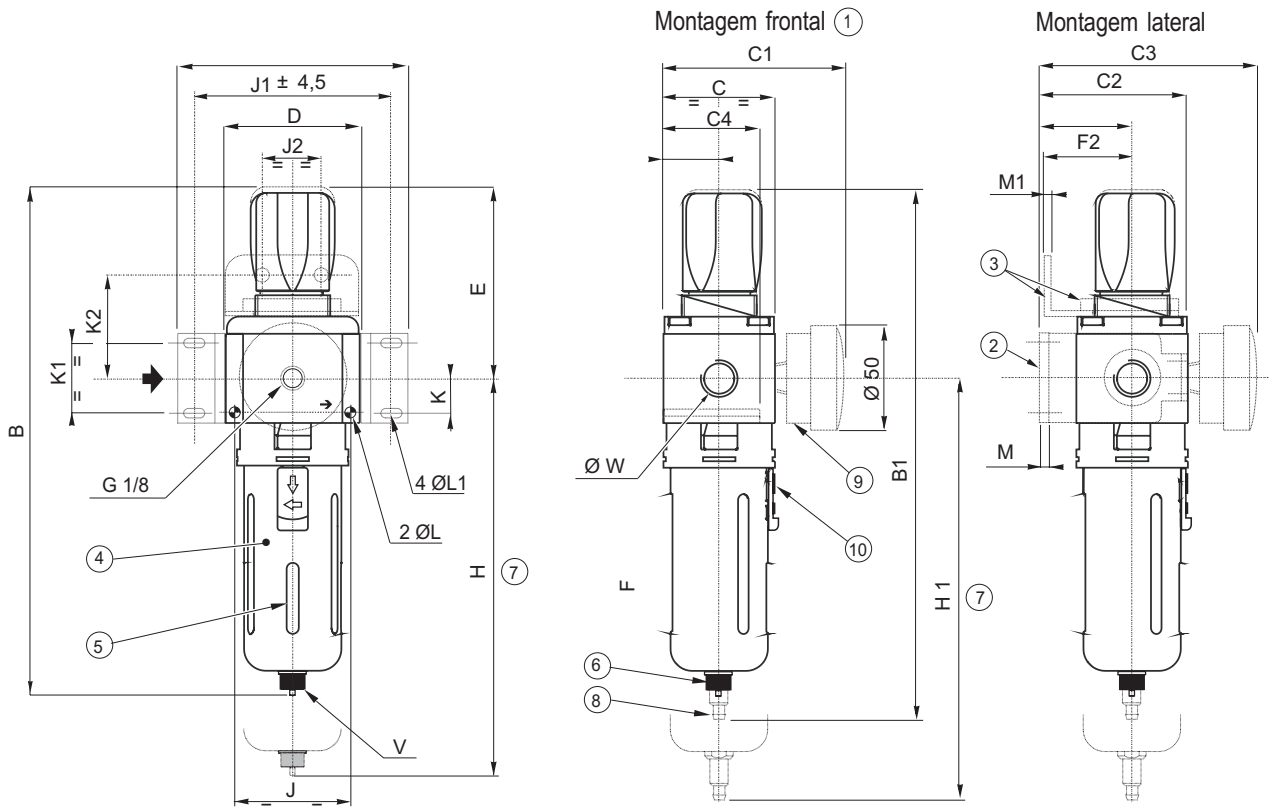

- ① Montagem frontal: 2 furos de dia. L e profundidade C4
- ② Montagem lateral (acessórios)
- ③ Cantoneira de topo (acessório) com anel de fixação
- ④ Copo transparente em polycarbonato com proteção
- ⑤ Visor do condensado
- ⑥ Conexão de G1/8 no dreno semi-automático
- ⑦ Espaço para remover o copo
- ⑧ Dreno automático para acoplamento de tubo de 6mm (Linha Modulair 112)
- ⑨ Manômetro com 40mm dia. (Linha Modulair 112) ou 50mm dia. (Linha Modulair 107)
- ⑩ Botão da trava de proteção

Série 342 - Linha MODULAIR 105 e 160

DIMENSÕES E PESOS

Peso: 0.190 Kg

MODULAIR 105

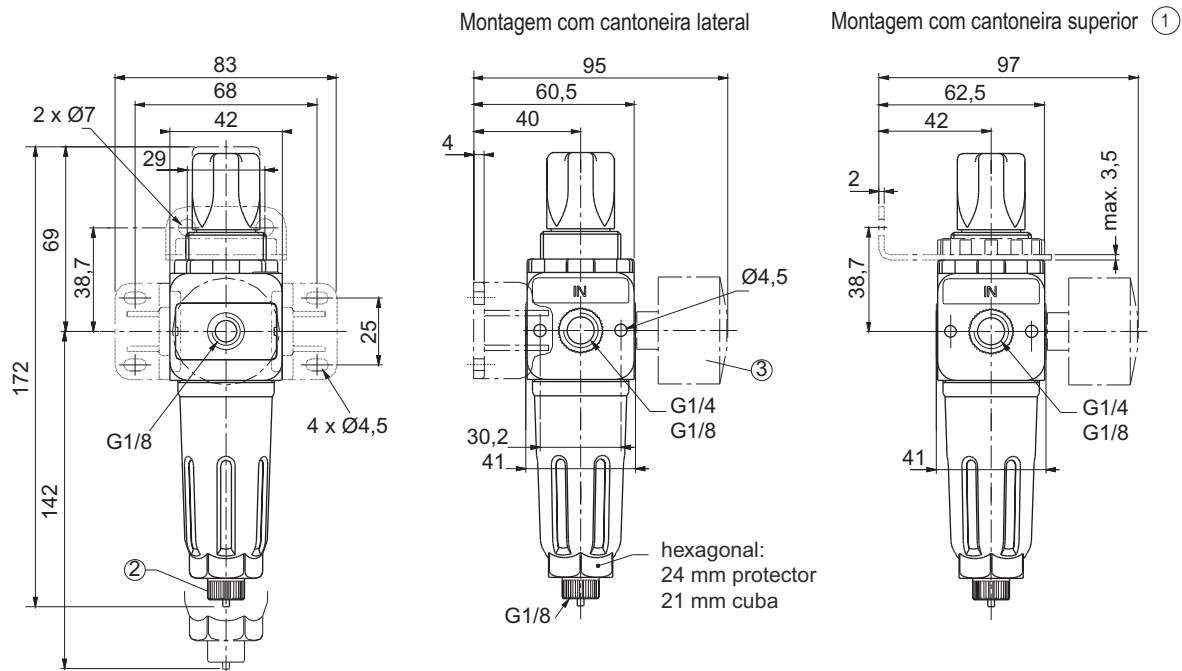

MODULAIR 160

VERSÕES G3/4 - G1 1/2

Peso: 1,500 kg

